

# **RENCANA PELAKSANAAN PEMBELAJARAN**

## **( RPP )**



**NAMA** : ARUSLIADI  
**NIP** : 660708 199512 1 003  
**KELAS** : X ( SEPULUH)  
**MATA PELAJARAN** : EKONOMI  
**MATERI** : PERAN PELAKU KEGIATAN  
EKONOMI  
**SEKOLAH** : SMA NEGERI 7 BANJARMASIN  
**KAB/KOTA** : KOTA BANJARMASIN

**PEMERINTAH PROVINSI KALIMANTAN SELATAN**  
**DINAS PENDIDIKAN DAN KEBUDAYAAN**  
**SMA NEGERI 7 BANAJARMASIN**

**2021**



**SMA NEGERI 7  
BANJARMASIN**

Dokumen : Kurikulum SMA 7 Banjarmasin

**RENCANA  
PELAKSANAAN  
PEMBELAJARAN**

Tahun Ajaran : 2020/2021

Kurikulum : Kurikulum 2013 Disesuaikan

**IDENTITAS**

Kelas/Semester	: X/1	Alokasi Waktu	: 7 x 3 JP
KD	: 3.3. Menganalisis peran pelaku ekonomi dalam kegiatan ekonomi : 4.3. Menyajikan hasil analisis peran pelaku ekonomi dalam kegiatan ekonomi		
Materi	: Peran Pelaku Kegiatan Ekonomi (Sub 3)		

**A. TUJUAN PEMBELAJARAN**

- Setelah mengikuti pembelajaran melalui model *Problem Based Learning*, peserta didik dapat:
1. Menjelaskan diagram arus lingkaran kegiatan ekonomi yang melibatkan dua sektor ekonomi, tiga sektor ekonomi dan empat sektor ekonomi dengan baik dan benar secara mandiri
  2. Menggambar diagram arus lingkaran kegiatan ekonomi yang melibatkan dua sektor ekonomi, tiga sektor ekonomi dan empat sektor ekonomi dengan tepat secara Kreatif dan kolaboratif
  3. Menganalisis diagram arus lingkaran kegiatan ekonomi yang melibatkan dua sektor ekonomi, tiga sector ekonomi dan empat sektor ekonomi tepat secara kritis dan mandiri
  4. Mempresentasikan hasil analisis Peran pelaku kegiatan ekonomi dengan baik secara kolaboratif.

**B. KEGIATAN PEMBELAJARAN**

Pendahuluan	<ul style="list-style-type: none"> <li>• Guru membuka pelajaran dengan mengucapkan salam sambil menanyakan kehadiran, kondisi dan memperhatikan kerapian peserta didik dan ruang kelas;</li> <li>• Guru meminta ketua kelas untuk memimpin do'a bersama sebelum pelajaran dimulai;</li> <li>• Guru melakukan appersepsi terhadap materi yang terdahulu;</li> <li>• Guru memotivasi peserta didik supaya giat belajar dan syukur-syukur kalau ada yang bercita-cita mau menjadi seorang Sarjana Ekonomi yang handal untuk membangun perekonomian negara;</li> <li>• Guru menyampaikan tujuan pembelajaran dan menjelaskan tentang kegiatan yang akan dilakukan peserta didik.</li> </ul>		
Inti	<table border="0"> <tr> <td style="vertical-align: top;"> <ol style="list-style-type: none"> <li>1. Peserta didik mengamati video pembelajaran tentang Peran pelaku kegiatan ekonomi yang ditayangkan oleh guru.</li> <li>2. Peserta didik berkumpul dikelompok masing-masing untuk mendiskusikan lembar kerja kelompok yang diberikan oleh guru dengan membaca buku referensi yang ada maupun melalui internet.</li> <li>3. Peserta didik dibagi menjadi enam kelompok (kelompok I, II, III, IV, V, dan VI) yang beranggotakan sekitar 5-6 orang peserta didik;</li> <li>4. Kelompok I dan IV ditugaskan untuk melakukan kajian tentang diagram arus lingkaran kegiatan ekonomi yang melibatkan dua sektor ekonomi melalui buku-buku referensi dan internet yang menunjang terhadap materi tersebut;</li> <li>5. Kelompok II dan V ditugaskan untuk melakukan kajian tentang diagram arus lingkaran kegiatan ekonomi yang melibatkan tiga sektor ekonomi melalui buku-buku pelajaran dan internet;</li> <li>6. Kelompok III dan VI ditugaskan untuk melakukan kajian tentang diagram arus lingkaran kegiatan ekonomi yang melibatkan empat sektor ekonomi melalui buku-buku pelajaran dan internet (30 menit);</li> <li>7. Setiap kelompok harus membuat laporan sesuai dengan masalah yang dikaji. Hasil kajian itu sebaiknya didukung dengan gambar-gambar yang relevan.</li> </ol> </td> <td style="vertical-align: top;"> <p>Media Pembelajaran :</p> <ul style="list-style-type: none"> <li>• Video Pembelajaran</li> <li>• Power Point</li> <li>• Buku</li> <li>• Lembar Kerja</li> </ul> <p>Alat Pembelajaran :</p> <ul style="list-style-type: none"> <li>• Laptop</li> <li>• LCD Projector</li> <li>• Papan Tulis</li> <li>• Spidol</li> </ul> <p>Sumber:</p> <ul style="list-style-type: none"> <li>• Buku siswa dan buku guru Ekonomi Kelas X SMA/MA yang</li> </ul> </td> </tr> </table>	<ol style="list-style-type: none"> <li>1. Peserta didik mengamati video pembelajaran tentang Peran pelaku kegiatan ekonomi yang ditayangkan oleh guru.</li> <li>2. Peserta didik berkumpul dikelompok masing-masing untuk mendiskusikan lembar kerja kelompok yang diberikan oleh guru dengan membaca buku referensi yang ada maupun melalui internet.</li> <li>3. Peserta didik dibagi menjadi enam kelompok (kelompok I, II, III, IV, V, dan VI) yang beranggotakan sekitar 5-6 orang peserta didik;</li> <li>4. Kelompok I dan IV ditugaskan untuk melakukan kajian tentang diagram arus lingkaran kegiatan ekonomi yang melibatkan dua sektor ekonomi melalui buku-buku referensi dan internet yang menunjang terhadap materi tersebut;</li> <li>5. Kelompok II dan V ditugaskan untuk melakukan kajian tentang diagram arus lingkaran kegiatan ekonomi yang melibatkan tiga sektor ekonomi melalui buku-buku pelajaran dan internet;</li> <li>6. Kelompok III dan VI ditugaskan untuk melakukan kajian tentang diagram arus lingkaran kegiatan ekonomi yang melibatkan empat sektor ekonomi melalui buku-buku pelajaran dan internet (30 menit);</li> <li>7. Setiap kelompok harus membuat laporan sesuai dengan masalah yang dikaji. Hasil kajian itu sebaiknya didukung dengan gambar-gambar yang relevan.</li> </ol>	<p>Media Pembelajaran :</p> <ul style="list-style-type: none"> <li>• Video Pembelajaran</li> <li>• Power Point</li> <li>• Buku</li> <li>• Lembar Kerja</li> </ul> <p>Alat Pembelajaran :</p> <ul style="list-style-type: none"> <li>• Laptop</li> <li>• LCD Projector</li> <li>• Papan Tulis</li> <li>• Spidol</li> </ul> <p>Sumber:</p> <ul style="list-style-type: none"> <li>• Buku siswa dan buku guru Ekonomi Kelas X SMA/MA yang</li> </ul>
<ol style="list-style-type: none"> <li>1. Peserta didik mengamati video pembelajaran tentang Peran pelaku kegiatan ekonomi yang ditayangkan oleh guru.</li> <li>2. Peserta didik berkumpul dikelompok masing-masing untuk mendiskusikan lembar kerja kelompok yang diberikan oleh guru dengan membaca buku referensi yang ada maupun melalui internet.</li> <li>3. Peserta didik dibagi menjadi enam kelompok (kelompok I, II, III, IV, V, dan VI) yang beranggotakan sekitar 5-6 orang peserta didik;</li> <li>4. Kelompok I dan IV ditugaskan untuk melakukan kajian tentang diagram arus lingkaran kegiatan ekonomi yang melibatkan dua sektor ekonomi melalui buku-buku referensi dan internet yang menunjang terhadap materi tersebut;</li> <li>5. Kelompok II dan V ditugaskan untuk melakukan kajian tentang diagram arus lingkaran kegiatan ekonomi yang melibatkan tiga sektor ekonomi melalui buku-buku pelajaran dan internet;</li> <li>6. Kelompok III dan VI ditugaskan untuk melakukan kajian tentang diagram arus lingkaran kegiatan ekonomi yang melibatkan empat sektor ekonomi melalui buku-buku pelajaran dan internet (30 menit);</li> <li>7. Setiap kelompok harus membuat laporan sesuai dengan masalah yang dikaji. Hasil kajian itu sebaiknya didukung dengan gambar-gambar yang relevan.</li> </ol>	<p>Media Pembelajaran :</p> <ul style="list-style-type: none"> <li>• Video Pembelajaran</li> <li>• Power Point</li> <li>• Buku</li> <li>• Lembar Kerja</li> </ul> <p>Alat Pembelajaran :</p> <ul style="list-style-type: none"> <li>• Laptop</li> <li>• LCD Projector</li> <li>• Papan Tulis</li> <li>• Spidol</li> </ul> <p>Sumber:</p> <ul style="list-style-type: none"> <li>• Buku siswa dan buku guru Ekonomi Kelas X SMA/MA yang</li> </ul>		

	8. Peserta didik mempresentasikan/menyampaikan hasil diskusi secara bergantian dan kelompok yang lain saling menanggapi. 1) Kelompok I mempresentasikan/menyampaikan data temuan mereka tentang diagram arus lingkaran kegiatan ekonomi yang melibatkan dua sektor ekonomi 2) Kelompok III mempresentasikan/menyampaikan temuan mereka tentang diagram arus lingkaran kegiatan ekonomi yang melibatkan tiga sektor ekonomi 3) Kelompok V mempresentasikan/menyampaikan temuan mereka tentang diagram arus lingkaran kegiatan ekonomi yang melibatkan empat sektor ekonomi 4) Kelompok II, IV dan VI yang tidak presentasi dapat mengajukan pertanyaan; 9. Peserta didik diminta menuliskan hasil diskusi pada lembar kertas kerja; 10. Hasil diskusi kelompok kemudian dikumpulkan kepada guru.	telah dinyatakan layak oleh Menteri Pendidikan dan Kebudayaan RI • Alam, S. 2020. <i>Ekonomi untuk SMA/MA Kelas X</i> . Jakarta: Erlangga • Sumber belajar lain yang relevan (media cetak, dan elektronik, serta alam sekitar)
Penutup	<ul style="list-style-type: none"> <li>• Peserta didik Bersama guru dapat menyimpulkan materi yang dibahas hari ini</li> <li>• Guru memberikan penguatan tentang materi yang telah dibahas</li> <li>• Sebelum mengakhiri pembelajaran Guru melaksanakan postes melalui google form</li> <li>• Guru Memberikan tugas tambahan bagi peserta didik yang tidak tuntas, dan juga memberikan tugas pengayaan bagi peserta didik yang sudah tuntas, tugasnya dalam bentuk Mandiri dan Kelompok, ini untuk memperkuat analisis peserta didik terhadap materi</li> <li>• Guru Menyampaikan materi yang akan dibahas pada pertemuan yang akan datang</li> <li>• Guru memberikan semangat dengan yel-yel Khas SMAVEN Bjm</li> <li>• Guru menutup pelajaran dengan berdoa Bersama dan mengucapkan salam</li> </ul>	
<b>C. PENILAIAN</b>		
Sikap	: Observasi dan Jurnal dengan instrument sikap	
Pengetahuan	: Tes Tertulis (PG dan Uraian)	
Keterampilan	: Unjuk Kerja/ Praktik, Proyek, Portofolio	

Banjarmasin, 10 Nopember 2021  
 Guru Mata Pelajaran Ekonomi

Mengetahui,  
 Kepala Sekolah,

.....  
 .....

Arusliadi  
 NIP. 199660807 199512 1 003

- Lampiran :
1. Materi pembelajaran
  2. Lembar Penilaian sikap
  3. Penilaian pengetahuan : Soal Post Test/Penugasan
  4. Lembar penilaian keterampilan

## Lampiran 1. Materi

### C. PERAN PELAKU KEGIATAN EKONOMI

#### 1. Peran Konsumen

Pihak konsumen dalam melakukan kegiatan ekonomi bertujuan untuk memenuhi kebutuhannya, sehingga peran konsumen di antaranya sebagai berikut

1. Sebagai pemakai barang atau jasa yang dihasilkan oleh produsen
2. Sebagai penyedia faktor-faktor produksi (alam, tenaga kerja, modal dan pengusaha)
3. Dapat mempengaruhi kebijakan pemerintah dalam rangka melindungi konsumen
4. Memperlancar peredaran atau perputaran barang dan jasa
5. Dapat menaikkan harga faktor-faktor produksi, artinya dapat menaikkan harga sewa, upah, bunga dan laba

#### 2. Peran Produsen

Pihak produsen dalam melakukan kegiatan ekonomi bertujuan untuk menghasilkan barang atau jasa yang akan dijual kepada konsumen. Peran produsen dapat diuraikan sebagai berikut.

1. Sebagai penghasil barang atau jasa yang ditujukan untuk memenuhi kebutuhan konsumen
2. Sebagai pemakai atau pengguna faktor-faktor produksi yang dimiliki oleh konsumen
3. Dapat mempengaruhi kebijakan pemerintah dalam rangka meningkatkan produksinya
4. Memperlancar penyediaan barang atau jasa yang dibutuhkan konsumen
5. Dapat meningkatkan Produk Domestik Bruto (PDB) sehingga akan meningkatkan kemakmuran bangsa
6. Sebagai pihak yang dapat meningkatkan inovasi-inovasi di bidang produksi barang atau jasa
7. Melakukan pembayaran faktor-faktor produksi sehingga dapat meningkatkan kesejahteraan masyarakat

#### 3. Peran Pemerintah

Peran pemerintah dalam pelaku ekonomi adalah mengatur, mengendalikan dan mengadakan pengawasan terhadap jalannya roda perekonomian suatu masyarakat. Sebagai pelaku produksi rumah tangga pemerintah menanamkan berbagai investasi untuk menghasilkan barang dan atau jasa lebih lanjut. Kegiatan produksi yang dilakukan pemerintah dapat berupa Unjuk Kerja/Praktik pengadaan pangan, perbaikan pendidikan, kesehatan dan perumahan rakyat. Sebagai pengatur ekonomi pemerintah berperan menciptakan iklim yang sehat bagi pertumbuhan dan pembangunan ekonomi melalui kebijakan, seperti kebijakan fiskal dan kebijakan moneter.

#### 4. Peran masyarakat luar negeri

Peran masyarakat luar negeri dalam pelaku ekonomi adalah melaksanakan kegiatan perdagangan internasional yang berupa kegiatan ekspor dan impor. Ekspor adalah kegiatan mengirimkan barang dagangan ke luar negeri, sedangkan impor adalah kegiatan memasukkan barang dagangan dari luar negeri.

### D. DIAGRAM ARUS KEGIATAN EKONOMI

#### 1. Arus Kegiatan Ekonomi antara RTK dan RTP (Arus Dua Arah)

Dalam kegiatan ekonomi masyarakat, produsen dianggap sebagai rumah tangga produksi dan konsumen dianggap sebagai rumah tangga konsumsi. Rumah tangga produksi dalam menghasilkan barang selalu mempergunakan faktor-faktor produksi yang dimiliki oleh rumah tangga konsumsi, dan rumah tangga konsumsi akan memperoleh kompensasi atau imbalan atas penggunaan faktor produksi tersebut.

Berdasarkan uraian di atas, maka aktivitas ekonomi sebagaimana dikemukakan oleh

Francois Quesney (1694-1774) dalam bukunya yang berjudul “*Tableua Economique*”, yang disebut sebagai “*the Circular Flow of Economic Activity*” atau arus lingkaran kegiatan ekonomi meliputi arus barang dan arus uang. Hubungan antara rumah tangga produksi dan rumah tangga konsumsi dalam kegiatan ekonomi dapat digambarkan sebagai berikut.

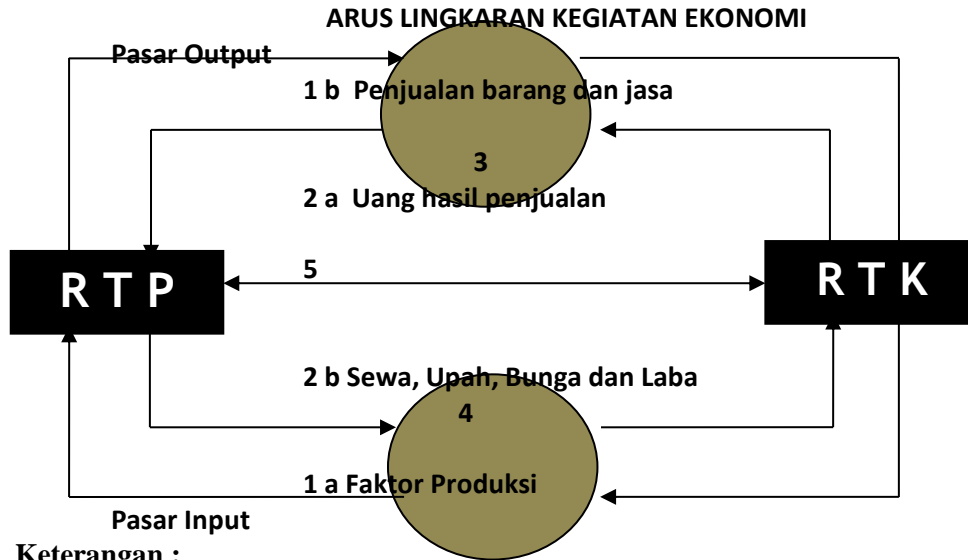

**Keterangan :**

1. Aliran arus barang
  - a. RTK menawarkan Faktor produksi kepada RTP
  - b. RTP Menghasilkan barang / jasa untuk dijual kepada RTK
2. Aliran arus uang
  - a. Uang hasil penjualan barang / jasa
  - b. Uang untuk membeli atau membayar faktor produksi (sewa, upah, bunga dan laba)
3. Pasar hasil produksi / Pasar output
4. Pasar Faktor Produksi / Pasar Input
5. Hubungan antara RTP dengan RTK

**2. Arus Kegiatan Ekonomi yang melibatkan tiga sektor; Rumah Tangga Produksi, Rumah Tangga Konsumsi dan Rumah Tangga Negara atau Pemerintah)**

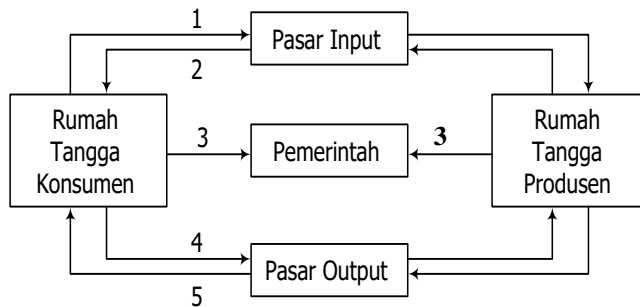

**Keterangan :**

1. RTK menawarkan Faktor produksi kepada RTP
2. RTK menerima penghasilan atas penggunaan faktor produksi (Sewa, upah, bunga dan laba) dari RTP
3. RTK dan RTP membayar pajak kepada pemerintah
4. RTP menerima uang hasil penjualan barang/jasa dari RTK
5. RTP Menghasilkan barang / jasa untuk dijual kepada RTK

**3. Arus Kegiatan Ekonomi yang melibatkan empat sektor; RTK, RTP, RTN atau Pemerintah dan Masyarakat Luar Negeri**

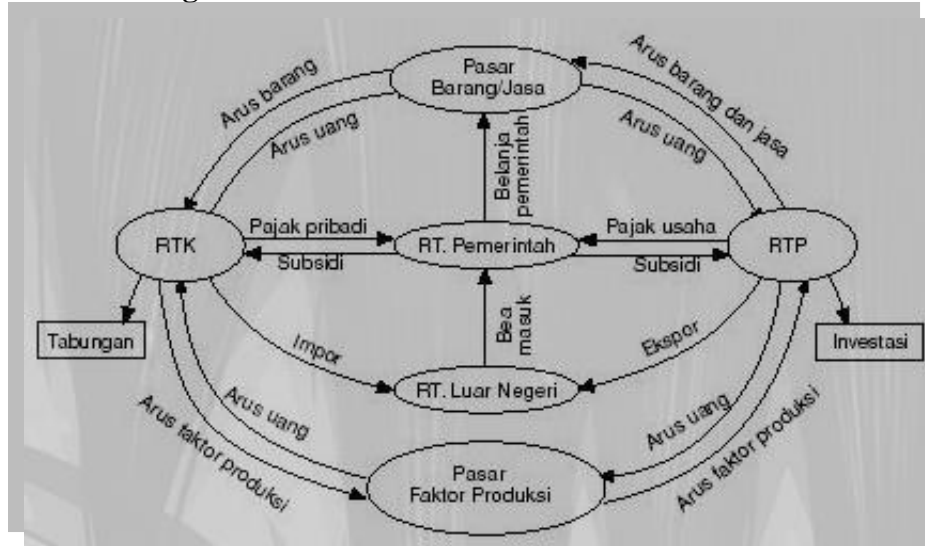

**3. Manfaat interaksi pelaku kegiatan ekonomi**

Dari interaksi pelaku kegiatan ekonomi, manfaat yang dapat diperoleh di antaranya, sebagai berikut.

- a. Pelaku kegiatan ekonomi bisa memecahkan permasalahan ekonomi modern (masalah *what, how, dan for whom*).
- b. Pelaku kegiatan ekonomi bisa meningkatkan kegiatan perekonomian suatu negara, baik arus uang maupun arus barang.
- c. Pelaku kegiatan ekonomi bisa mencukupi kebutuhan produsen akan faktor produksi dan kebutuhan konsumen akan barang atau jasa.
- d. Pelaku kegiatan ekonomi bisa meningkatkan pendapatan suatu masyarakat / negara
- e. Pelaku kegiatan ekonomi bisa meningkatkan tabungan dan investasi.

**Lampiran 2 Instrumen Penilaian Sikap**

## PENILAIAN DAN TEKNIK PENILAIAN

Teknik Penilaian : Observasi  
Bentuk Instrumen : Lembar Observasi

### INSTRUMEN PENILAIAN SIKAP (OBSERVASI) DISKUSI

Satuan pendidikan : SMA Negeri 7 Banjarmasin  
Tahun pelajaran : 2020/2021  
Kelas/Semester : X / Semester I  
Mata Pelajaran : Ekonomi

No	Nama Peserta Didik	Keaktifan			Kerjasama/ Kolaborasi			Mempertahan Pendapat			Menghargai Pendapat Teman		
		1	2	3	1	2	3	1	2	3	1	2	3
1.	Andi												
2.	Budi												
3.	Cahyo												
4													
5													
6													
7													
8													
9													
10													
11													
12													
13													
14													
15													
dst													

### Lampiran 3. Instrumen Penilaian Penegetahuan

## A. Bentuk Soal Pilihan Ganda:

1. Perhatikan kegiatan-kegiatan ekonomi berikut!
  - (1) Bu Diah selalu memilih dan menawarkan barang-barang yang akan dibeli
  - (2) Untuk menarik pelanggan rumah makan “Enak” memberi diskon 10% untuk pembeli
  - (3) “Top Tour & Travel” menambah jaringan usaha dengan membuka rumah makan dan penginapan
  - (4) Dalam membelanjakan uangnya Mona selalu berpedoman pada skala prioritas yang telah disusunnya
  - (5) Dengan memasang iklan harga barang menjadi naik, namun tetap dilakukan oleh Pak Doby untuk meningkatkan penjualan dan keuntunganYang merupakan peran dari produsen adalah ... .
  - A. (1), (2), dan (3)
  - B. (1), (3), dan (4)
  - C. (2), (3), dan (4)
  - D. (2), (3), dan (5)**
  - E. (3), (4), dan (5)
  
2. Pernyataan berikut ini yang tidak termasuk faktor produksi adalah .....
  - a. sebuah bulldoser yang dimiliki oleh perusahaan
  - b. uang senilai 2 milyar rupiah dalam tabungan suatu perusahaan**
  - c. pekerja suatu perusahaan
  - d. gedung pabrik dan perlengkapan
  - e. alat transportasi dan komputer
  
3. Teori nilai yang menyatakan bahwa nilai suatu barang ditentukan oleh biaya yang diperlukan untuk memproduksi kembali barang tersebut, dikemukakan oleh ... .
  - A. Adam Smith
  - B. Carey**
  - C. David Ricardo
  - D. Humme & Locke
  - E. HH Gossen
  
4. Abadi seorang pengusaha angrobisnis yang ditekuni beberapa lama, dalam kesehariannya melakukan kegiatan-kegiatan ekonomi, diantaranya:
  1. Tanahnya disediakan untuk usaha, menyediakan modal dan wiraswasta
  2. Membeli kebutuhan sehari-hari seperti sandang dan pangan
  3. Membayar pajak badan usaha ke kas negara
  4. Membayar upah karyawan, bunga dan biaya-biaya lain
  5. Menerima sewa, gaji dan laba usahanya
  6. Membayar pajak karyawan perusahaannyaKegiatan ekonomi yang tergolong dilakukan oleh Rumah Tangga Konsumsi adalah ...
  - A. 1, 2, dan 3
  - B. 1, 2, dan 5**
  - C. 2, 3 dan 4
  - D. 2, 3 dan 5
  - E. 4, 5 dan 6
  
5. Menikmati seni di museum merupakan contoh dari tindakan .....
  - a. Produksi
  - b. Distribusi
  - c. Konsumsi
  - d. Transfer



- b. Konsumsi
- c. Distribusi
- e. Pertukaran

6. Perhatikan diagram interaksi pelaku ekonomi berikut!

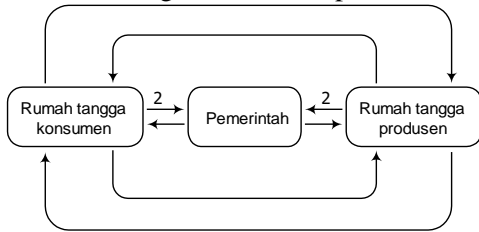

Berdasarkan diagram di atas, peran pemerintah yang ditunjukkan nomor 2 adalah ... .

- A. menerima dan membayar gaji
  - B. penyedia faktor-faktor produksi
  - C. menerima subsidi secara berkala
  - D. membayar pajak ke Negara
  - E. menerima balas jasa atas faktor-faktor produksi
7. Berdasarkan alur nomor 4 menunjukkan arus ... .

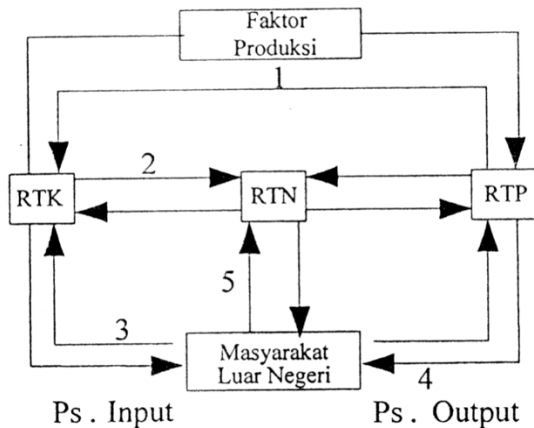

- A. rumah tangga produksi mengekspor barang dan jasa ke masyarakat luar negeri
- B. masyarakat luar negeri mengirim faktor produksi ke rumah tangga konsumen
- C. rumah tangga negara mengekspor hasil BUMN ke masyarakat luar negeri
- D. rumah tangga keluarga menerima imbalan jasa dan faktor produksi
- E. rumah tangga keluarga membayar pajak rumah tangga negara

8. Perhatikan *circulair flow* diagram berikut !

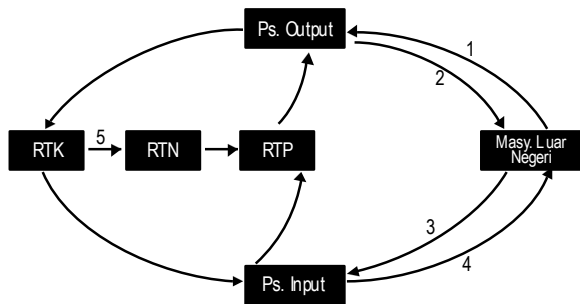

Yang ditunjukkan nomor 4 berdasarkan diagram adalah ...

- A. mendapatkan uang atas barang dan jasa
- B. mengeluarkan dana sebagai balas jasa
- C. menyediakan barang dan jasa yang dibutuhkan
- D. melakukan impor sumber daya alam
- E. melakukan ekspor sumber daya alam

### Petunjuk Penskoran:

Score : Setiap soal memiliki nilai 100

$$\text{Nilai} = \frac{\text{Jumlah yg benar} \times 100}{8}$$

## B. Soal Penugasan

### 1. Tugas kelompok

Satu setengah tahun ini dunia dilanda serangan *covid-19* termasuk Indonesia. Carilah kasus di blog media atau koran bisnis mengenai berita ekonomi yang berkaitan dengan pelaku kegiatan ekonomi, bisa dua, tiga, hingga empat pelaku.

Analisislah kasus tersebut bagaimana hubungannya dengan pasar Input dan pasar Output, serta cermati dampak positif dan negatifnya terhadap RTK dan RTP.

Buatlah laporan hasil kerja dan beserta kasus yang dianalisis. Setelah itu, tunggulah giliranmu untuk mempresentasikan hasil pekerjaan di depan kelas.

### 2. Tugas Mandiri (Remedia[ dan Pengayaan)

Buatlah foster bentuk Diagram Arus Lingkar Kegiatan Ekonomi menurut kreasimu sebaik mungkin, bisa dalam bentuk dua, tiga dan empat pelaku ekonomi!

Dan berikan keterangan/penjelasan lengkap dari foster Diagram Arus Lingkar Kegiatan Ekonomi tersebut Bagi yang terbaik, hasilnya akan dipajang di kelas masing-masing.

## Lampiran 4. Instrumen Penilaian Keterampilan

### PENILAIAN LAPORAN

Penilaian kompetensi ketrampilan : Penilaian Praktik / Unjuk Kerja

KD	IPK
1.3 Menyajikan hasil analisis peran pelaku ekonomi dalam kegiatan ekonomi	4.3.1 Mempresentasikan hasil analisis Peran pelaku kegiatan ekonomi

Satuan Pendidikan : SMA Negeri 7 Banjarmasin  
Tahun Pelajaran : 2020/2021  
Kelas/Semester : X/1  
Mata Pelajaran : Ekonomi

No	Nama Siswa/Kelompok	Skor Perolehan					Jml
		Kerjasama kelompok	Kecepatan pengerjaan	Ketepatan pengerjaan	Tehnik presentasi	Laporan	
1.							
2.							
3.							
4.							
5.							
6.							

Nilai atau skor dalam rentang 0 – 100

Nilai akhir ketrampilan :

$$\text{Nilai} = \frac{\text{Jumlah Skor Perolehan}}{5}$$

**Penilaian kompetensi ketrampilan : Portofolio**

KD	IPK
4.3. Menyajikan hasil analisis peran pelaku ekonomi dalam kegiatan ekonomi	4.3.1 Mempresentasikan hasil analisis Peran pelaku kegiatan ekonomi

Satuan pendidikan : SMA Negeri 7 Banjarmasin  
 Tahun pelajaran : 2020/2021  
 Kelas/Semester : X/1  
 Mata Pelajaran : Ekonomi

No	Nama Siswa	SKOR			Nilai Akhir
		Ketepatan waktu	Kerapihan	Kebenaran Jawaban	
1.					
2.					
3.					
4.					
5.					
6.					
7.					
8.					
9.					
10.					
11.					
12.					
13.					
14.					
15.					
16.					
17.					
18.					
19.					
20.					
21.					
22.					
23.					
dst					

**Nilai atau skor dalam rentang 0 – 100**

$$\text{Nilai Akhir} = \frac{\text{Perolehan Score}}{3}$$