

**RENCANA PELAKSANAAN PEMBELAJARAN
(RPP)
CALON GURU PENGGERAK ANGKATAN 5**

Satuan Pendidikan : SDN Sugihan
 Kelas/ Semester : IV / Ganjil
 Tema : 1. Indahnnya Kebersamaan
 Sub Tema : 2. Kebersamaan Dalam Keberagaman
 Pembelajaran Ke : 4
 Alokasi Waktu : 10 Menit (Simulasi Mengajar)
 Muatan Terpadu : Bahasa Indonesia, PPKN

A. TUJUAN PEMBELAJARAN

1. Dengan membaca teks tentang persahabatan Udin, Edo, dan Beni, Siswa mampu menjelaskan kegiatan yang mencerminkan sikap kerja sama dalam keberagaman agama.
2. Setelah mengamati model dan mencocokkan model model yang mencerminkan umat beragama dengan tempat ibadahnya , Siswa mampu menyebutkan 6 agama yang diakui di Indonesia beserta tempat ibadahnya dan hari rayanya.
3. Setelah membaca teks tentang cerita Perbedaan Bukanlah Penghalang. Siswa mampu menemukan gagasan pokok dan gagasan pendukung yang untuk membuat ringkasan secara terstruktur.

B. KEGIATAN PEMBELAJARAN

Kegiatan	Deskripsi Kegiatan	Alokasi Waktu
Pendahuluan	<ol style="list-style-type: none"> 1. Melakukan pembukaan dengan salam dan dilanjutkan dengan membaca do'a (orientasi) 2. Mengaitkan materi sebelumnya dengan materi yang akan dipelajari dan diharapkan dikaitkan dengan pengalaman peserta didik (Apersepsi) 3. Menyampaikan tujuan pembelajaran yang akan disampaikan hari ini. 4. Memberikan gambaran tentang manfaat mempelajari pelajaran yang akan dipelajari dalam kehidupan sehari – hari (Motivasi) 	2 Menit *(Simulasi)
Inti	<p>(Sintak Model Discovery Learning) Ayo Bekerjasama (Mencoba dan Bertanya)</p> <ol style="list-style-type: none"> 1. Siswa diminta mengamati dan mencocokkan model orang yang mencerminkan umat beragama dengan tempat ibadah yang disediakan oleh guru. (mandiri) 2. Siswa diminta membaca cerita “Perbedaan Bukanlah Penghalang” 3. Siswa diminta menjawab pertanyaan dari guru tentang agama dan tempat ibadahnya yang sesuai dengan agama tersebut. 4. Siswa menceritakan secara tertulis pengalaman mereka bekerjasama dengan teman-teman yang berbeda agama. 5. Siswa diminta untuk membuat ringkasan dari cerita “Perbedaan Bukanlah Penghalang” dengan menentukan gagasan pokok dan gagasan pendukung pada setiap paragraf (Creativity and Innovation) 	5 Menit *Simulasi
Kegiatan Penutup	<p>Peserta Didik :</p> <ul style="list-style-type: none"> ➤ Membuat resume (Creativity) dengan bimbingan guru tentang point – point penting yang muncul dalam kegiatan pembelajaran tentang materi yang telah disampaikan hari ini. <p>Guru :</p> <ul style="list-style-type: none"> ➤ Menyampaikan refleksi pencapaian proses pembelajaran hari ini 	3 Menit * Simulasi

	<ul style="list-style-type: none"> ➤ menyampaikan tugas di rumah kerjasama dengan orang tua, siswa mengerjakan tugas di rumah sendiri dengan bimbingan dari orang tua. ➤ Memimpin doa penutup dan mengucapkan salam penutup 	
--	---	--

C. PENILAIAN (ASSESMEN)

Penilaian Sikap : Observasi ketika kegiatan berlangsung
 Penilaian Pengetahuan : Mengerjakan soal pada Bunda Ceria
 Penilaian Keterampilan : Rubrik pada buku perangkat penilaian

Mengetahui,
 Kepala SDN Sugihan

Solokuro, 6 Januari 2022
 Guru Kelas IV

Mujianto,S.Pd
 NIP : 19700515 199911 1 001

Fitrul Agustina,S.Pd
 NIP : 19840806 201406 2 004

LEMBAR KERJA PESERTA DIDIK (LKPD)

- Bacalah teks bacaan yang berjudul “Perbedaan Bukanlah Penghalang” Kemudian tentukan gagasan pokok dan gagasan pendukungnya terlebih dahulu sebelum menuliskan ringkasannya !

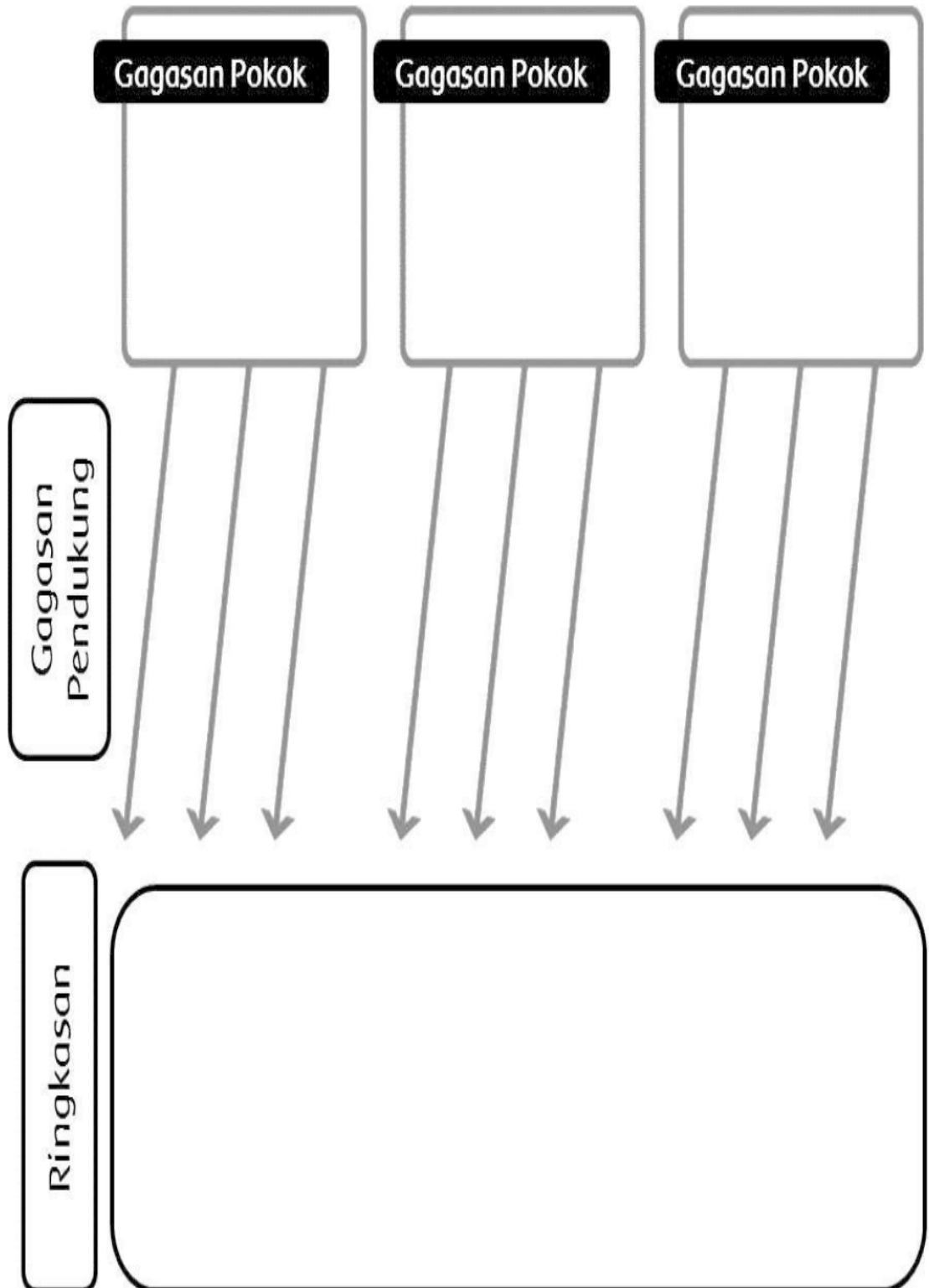

PENILAIAN KETERAMPILAN

Mata Pelajaran : B. Indonesia
 Kelas/ Semester : IV / 1
 Tema/Sub Tema : 1/2
 Pembelajaran : 4
 Hari/Tanggal :
 KD : 4.1
 Materi : Meringkas teks bacaan
 Petunjuk : Bacalah teks yang berjudul “ Perbedaan Bukanlah Penghalang”
 Teknik Penilaian : Proyek
 Perintah / Tugas : Buatlah ringkasan dari teks tulis tentang Perbedaan Bukanlah Penghalang,
 Tuliskan dahulu gagasan pokok dan gagasan pendukungnya

DAFTAR NILAI KETERAMPILAN

NO	NAMA	Kriteria												Nilai Skor X 100	Nilai
		Gagasan Pokok				Gagasan Pendukung				Ringkasan					
		4	3	2	1	4	3	2	1	4	3	2	1		
1	Abdullah Awwad Al-Rohim														
2	Adelia Yaquta Syifa'														
3	Anggun Guritno														
4	Arum Mega														
5	Aulia Ayu Anggraini														
6	Ifqa Kiashahira														
7	Lovely Eka Hermanda														
8	Muhammad Rafiq Firdaus														
9	Syifasari Sufyan														
10	Nabila Ghoniyatus Sholihah														

Solokuro,.....
 Guru Kelas IV

Fitrul Agustina,S.Pd
 Nip : 19840806 201406 2 004