

# MEDIA PEMBELAJARAN

SATUAN PENDIDIKAN : SD NEGERI 124390

KELAS/ SEMESTER : VI / I

TEMA : WIRAUSAHA

SUBTEMA : KERJA KERAS BERBUAH KESUKSESAN

MUATAN PELAJARAN : IPA DAN BAHASA INDONESIA



# Kompetensi Dasar

Muatan Pelajaran	Kompetensi Dasar
IPA	<p>3.5. Mengidentifikasi sifat-sifat magnet dalam kehidupan sehari-hari.</p> <p>4.5. Membuat laporan hasil percobaan tentang sifat-sifat magnet dan penerapannya dalam kehidupan sehari-hari.</p>
Bahasa Indonesia	<p>3.6. Mencermati petunjuk dan isi teks formulir (pendaftaran, kartu anggota, pengiriman uang melalui bank/ kantor pos, daftar riwayat hidup, dsb)</p> <p>4.6. Mengisi teks formulir (pendaftaran kartu anggota, pengiriman uang melalui bank/ kantor pos, daftar riwayat hidup, dll) sesuai petunjuk pengisiannya.</p>



# Indikator

3.5.2 Menganalisis sifat-sifat magnet

4.5.2. Menyusun laporan hasil percobaan tentang sifat-sifat magnet

3.6.1. Menganalisis komponen, tujuan, dan manfaat teks formulir dalam kehidupan sehari-hari.

4.6.1. Merangkum hasil pengamatan tentang langkah-langkah mengisi formulir dalam kehidupan sehari-hari



# Tujuan Pembelajaran

Dengan melakukan percobaan, siswa mampu menganalisis sifat-sifat magnet secara tepat

Dengan melakukan percobaan, siswa mampu Menyusun laporan hasil percobaan tentang sifat-sifat magnet dengan tepat.

Dengan membaca petunjuk dan contoh teks pada Powerpoint, siswa mampu menganalisis komponen, tujuan, dan manfaat teks formulir dalam kehidupan sehari-hari

Dengan membaca petunjuk dan contoh teks pada Powerpoint, siswa mampu merangkum hasil pengamatan tentang langkah-langkah mengisi formulir dalam kehidupan sehari-hari secara rinci





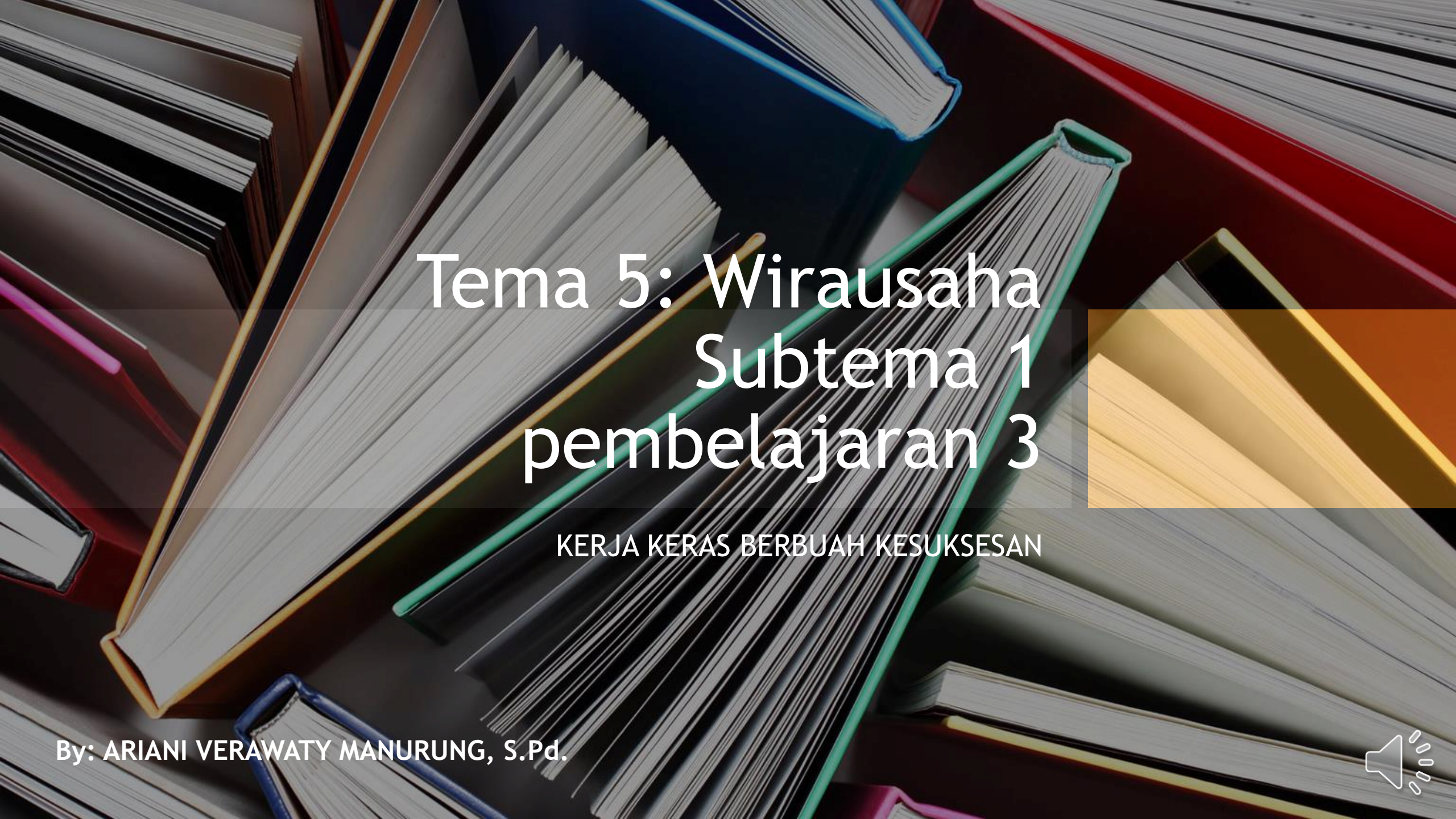

# Tema 5: Wirausaha Subtema 1 pembelajaran 3

KERJA KERAS BERBUAH KESUKSESAN

By: ARIANI VERAWATY MANURUNG, S.Pd.





# MAGNET



Magnet adalah sebuah benda yang dapat menarik benda-benda yang terbuat dari besi



# Magnet dapat menghasilkan sebuah gaya, yang disebut dengan gaya magnet

Benda yang dapat ditarik  
atau didorong magnet  
disebut benda magnetis.

Contoh:



Gaya magnet adalah gaya  
yang ditimbulkan oleh  
tarikan atau dorongan dari  
benda magnet

Benda yang tidak dapat  
ditarik atau didorong magnet  
disebut benda non magnetis.

Contoh:



# Jenis-jenis Magnet



Magnet Batang



Magnet Silinder



Magnet Jarum



Magnet Ladam

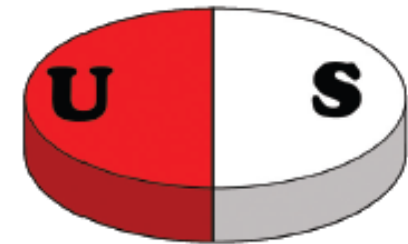

Magnet Lingkaran





# Sifat-sifat Magnet



Memiliki dua buah kutub yaitu, kutub utara (U) dan kutub selatan (S)

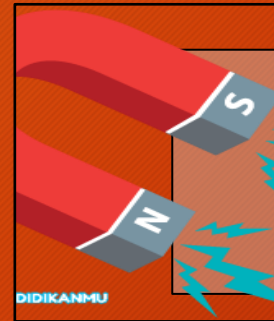

Magnet memiliki gaya magnet yang sangat kuat pada kutub-kutubnya



Magnet memiliki gaya magnet yang sangat lemah pada bagian tengahnya

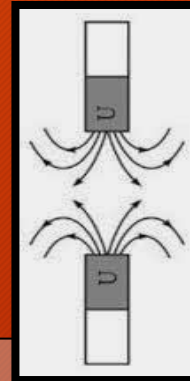

Apabila kutub magnet yang senama/ sejenis didekatkan, maka akan tolak menolak

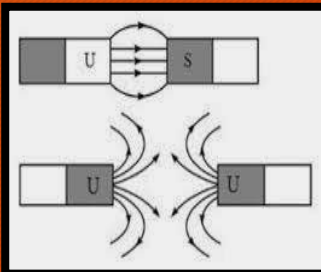

Apabila kutub magnet yang tidak senama/ sejenis didekatkan, maka akan tarik menarik



# Manfaat magnet dalam kehidupan sehari-hari

Komponen perangkat listrik,  
seperti dinamo sepeda,  
generator, dan trafo  
pembangkit listrik

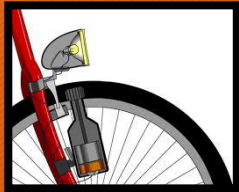

Komponen peralatan listrik,  
seperti remote televisi,  
pengeras suara, antenna,  
dan pintu lemari es

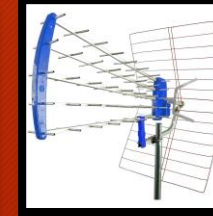

Petunjuk arah, seperti  
kompas





# CARA MEMBUAT MAGNET



# Digosok

Besi digosok secara searah dengan salah satu ujung magnet tetap

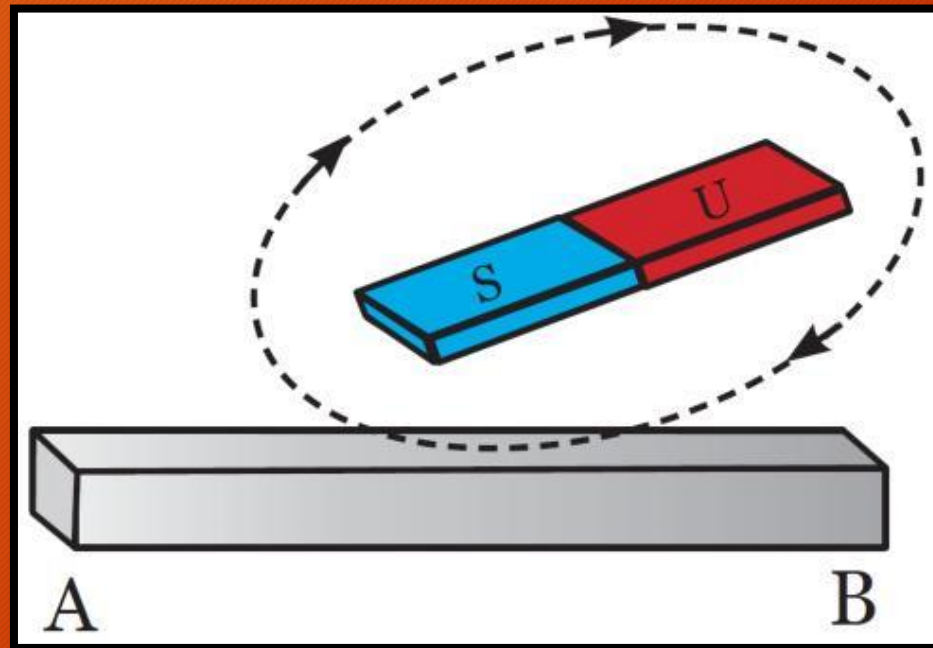

Semakin lama digosok, gaya magnet yang diberikan semakin kuat





# Dialiri arus listrik

Melilitkan benda logam dengan kawat yang dihubungkan dengan kutub-kutub baterai

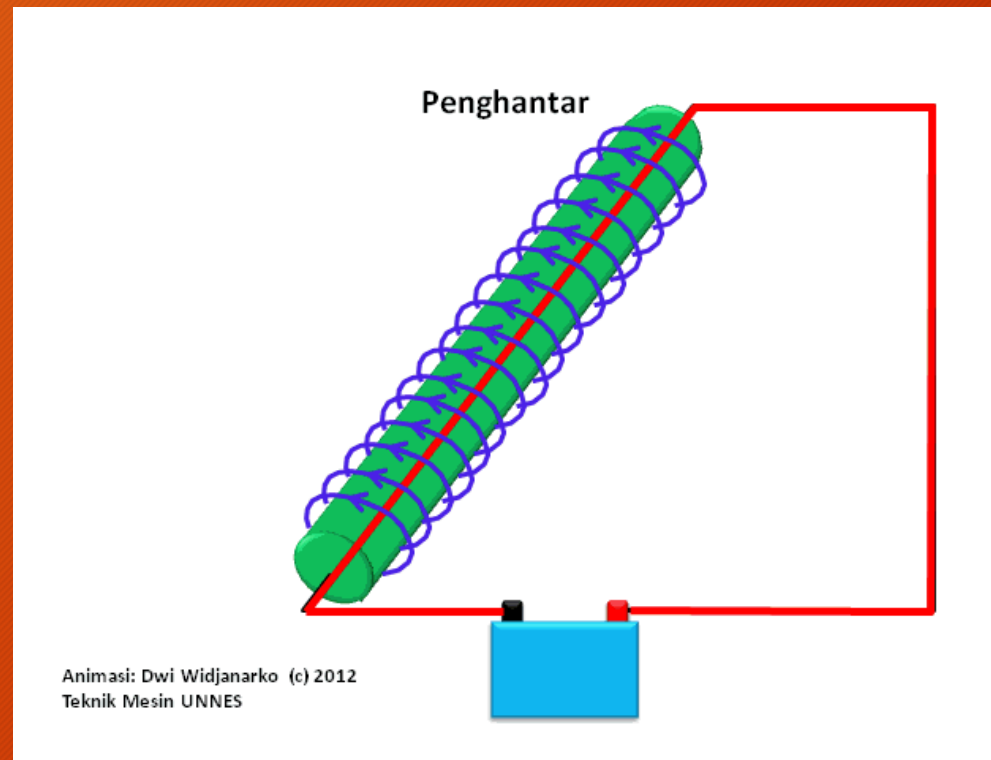

# Induksi

Mendekatkan atau menempelkan magnet pada benda yang akan dijadikan magnet

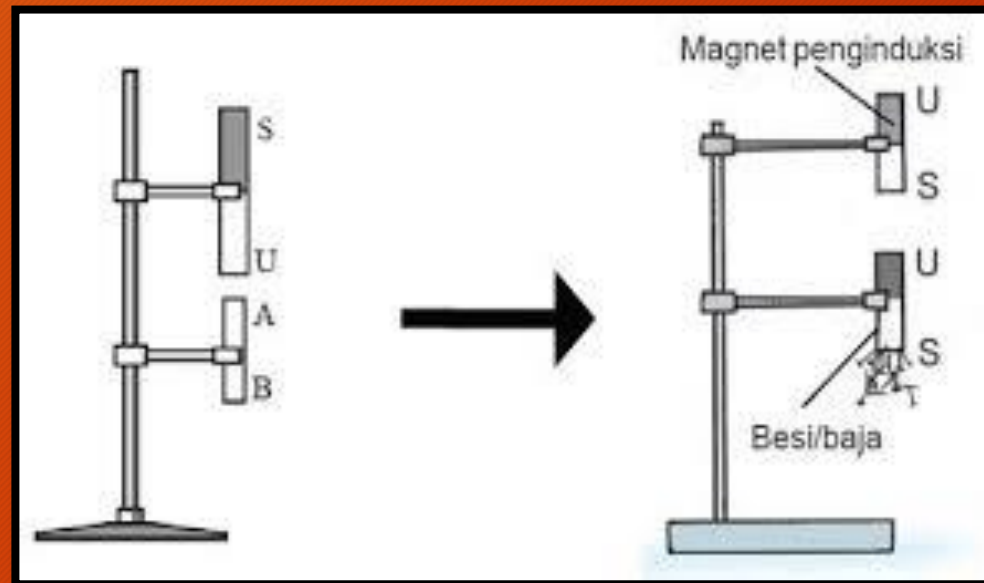

Semakin lama benda ditempelkan atau didekatkan dengan magnet, semakin kuat gaya magnet benda tersebut





# FORMULIR



# Pengertian Formulir

Formulir adalah lembar isian atau surat isian yang berisi beberapa pertanyaan resmi dan harus diisi.

**FORMULIR PENDAFTARAN  
PEKAN OLAHRAGA DAN SENI GURU TKA/TPA  
TAHUN 2014**

NAMA PESERTA : .....

TEMPAT TANGGAL LAHIR : .....

UTUSAN UNIT TKA/TPA : .....

KELURAHAN/DESA : .....

KECAMATAN : .....

NOMOR TELEPON : .....

JENIS LOMBA

- 1 Tarik Tambang ( 4 Perempuan + 1 Laki = 5 orang )
- 2 Lari Stapet ( 4 Perempuan )
- 3 Gobak Sodor ( 4 Perempuan )
- 4 Tartil ( 1 orang perwakilan TKA/TPA )
- 5 Ceramah ( 1 orang perwakilan TKA/TPA )

Ket : Lingkari jenis lomba yang dipilih

Kepala Unit TKA/TPA : .....

Sangatta, .....  
Peserta Lomba

.....





# Tujuan dan Manfaat Formulir

## Tujuan

- Menyampaikan informasi atau data untuk keperluan tertentu

## Manfaat

- Sebagai media untuk menyampaikan informasi atau data untuk keperluan tertentu



# Contoh-contoh Formulir







# Daftar Riwayat Hidup (*Curriculum Vitae*)

Berisi biodata atau informasi data pribadi seseorang, termasuk riwayat pendidikan, pekerjaan, dan prestasi, biasanya dipakai untuk melamar pekerjaan

**DAFTAR RIWAYAT HIDUP**

Bahwa yang bertanda tangan di bawah ini

Nama \_\_\_\_\_

Umur \_\_\_\_\_

Tempat dan tanggal lahir \_\_\_\_\_

Bangsa \_\_\_\_\_

Agama \_\_\_\_\_

Tempat tinggal sekarang \_\_\_\_\_

Menerangkan dengan sesungguhnya

**PENDIDIKAN**

1. Tamatan \_\_\_\_\_ (Berjazah/Idak "1")

2. Tamatan \_\_\_\_\_ (Berjazah/Idak "1")

3. Tamatan \_\_\_\_\_ (Berjazah/Idak "1")

4. Pernah memasuki Fakultas/Akademi \_\_\_\_\_  
(sampai tingkat Perguruan/Karyawan Muda (PAM) Doktor/Sarjana "1")

**PENGALAMAN BEKERJA**

1. Dari tahun \_\_\_\_\_ s/d tahun \_\_\_\_\_

2. Dari tahun \_\_\_\_\_ s/d tahun \_\_\_\_\_

3. Dari tahun \_\_\_\_\_ s/d tahun \_\_\_\_\_

4. Keterangan lain-lain \_\_\_\_\_

Demikian daftar riwayat hidup ini saya buat dengan sebenarnya.

Ditulis oleh \_\_\_\_\_

\_\_\_\_\_

Form ini merupakan milik bersama.





# Formulir Pengiriman Uang (Formulir transfer)

Berisi tentang nasabah bank yang ingin mengirimkan uang kepada nasabah lainnya

**FORM PENGIRIMAN UANG - TO SEND MONEY FORM**

**PENGIRIM - SENDER**

Negara Tujuan / Destination City  
Jumlah Uang yang dikirim / Send Amount  
Jumlah (Terbilang) / Amount in Word  
Pertanyaan maksimal 4 Kata<sup>1)</sup>  
Question Maks 4 Word  
Jawaban / Answer  
Sumber Dana / Source of fund  
Tujuan Penggunaan Dana / Purpose of fund

No Pelanggan / Customer No  
Jenis Kelamin / Gender: LK/Male  T/Female   
Nama Depan / First Name  
Nama Tengah / Paternal Name  
Nama Belakang / Last Name  
Jenis ID / ID Type: KTP  SIM  PASPOR   
Nomor ID / ID Number  
Tanggal Terbit ID / ID issued Date  
Berlaku s.d./ ID Expired Date

**PENERIMA - RECEIVER**

Nama Depan / First Name  
Nama Belakang / Last Name  
Nomor ID / ID Number  
Kota / City  
Provinsi / State

**ALAMAT TETAP / PERMANENT ADDRESS**

Jalan / Street  
Kota / City  
Provinsi / State  
Kode Pos / Post Code  
Negara / Country

**ALAMAT DOMISILI / DOMICILE ADDRESS**

Jalan / Street  
Kota / City  
Provinsi / State  
Kode Pos / Post Code  
Negara / Country  
No Telepon / Telephone No  
Tanggal Lahir / Date of Birth  
Tempat Lahir / Place of Birth

**HANYA UNTUK PETUGAS / FOR OPERATOR USE ONLY**

Nomor Transfer / MTCN  
Tanggal / Date  
Cabang / Branch  
Operator / Operator  
Nominal Tujuan / Destination Amount  
Nilai Kurs / Exchange Rate  
Jumlah Uang Yang Dikirim / Amount  
Jumlah Biaya Kirim / Fee  
Jumlah uang yang diterima dari pengirim  
Total Amount Received

**TANDATANGAN OPERATOR**  
OPERATOR SIGNATURE

**BENEFICIAL OWNER**

Apakah Anda mengirim uang untuk orang lain? / Area you sending money for someone else? Ya / Yes  Tidak / No

No Pelanggan / Customer No  
Nomor Identitas / ID No  
Tipe Identitas / Id Type  
Berlaku s.d./ ID Expired Date  
Tanggal terbit ID / ID issued Date  
Nama / Name  
Jenis Kelamin / Gender: LK/Male  P/Female

Alamat / Address  
Kota / City  
Provinsi / State  
Tempat tgl lahir / Place of Birth  
Tanggal Lahir / Date of Birth  
Pekerjaan / Occupation  
Kewarganegaraan / Nationality  
Tanggal / Date

**TANDATANGAN PELANGGAN**  
CUSTOMER'S SIGNATURE

1) Khusus berlaku untuk pengiriman kurang \$ 1.000 / When sending less than \$ 1.000  
2) Syarat dan kondisi tentang layanan yang diberikan terdapat pada halaman belakang formulir ini.  
Saya menyatakan bahwa saya telah membaca dan menerima syarat dan kondisi tersebut.  
By signing this form I acknowledge that I have read, understand and accepted those terms and conditions.



# Formulir Penilaian

Berisi tentang hal yang diperlukan untuk menilai sesuatu, seperti kegiatan perlombaan.

**Rahasia**

**PT. GRUP**  
**FORMULIR PENILAIAN KERJA KARYAWAN**

Dengan ini kami mengajukan Penilaian Kerja Karyawan sebagai berikut:

Nama : \_\_\_\_\_  
Departemen : \_\_\_\_\_  
N I K : \_\_\_\_\_  
Jabatan : \_\_\_\_\_  
Periode Penilaian : \_\_\_\_\_

**I. Absensi dan Keterlambatan**

1. Sebab dan Jumlah Hari Absen  
a. Sakit: Hari: \_\_\_\_\_ b. Ijin: Hari: \_\_\_\_\_ c. Alpa: Hari: \_\_\_\_\_

2. Keterlambatan : Pernah / tidak : jika pernah : \_\_\_\_\_ Kali terlambat dalam 6 bulan  
3. Datang Siang : Pernah / tidak : jika pernah : \_\_\_\_\_ Kali datang siang dalam 6 bulan  
4. Pulang Cepat : Pernah / tidak : jika pernah : \_\_\_\_\_ Kali pulang cepat dalam 6 bulan

**II. Penilaian Hasil Kerja**

No.	ASPEK	NILAI				
		KS	K	C	CB	B
		1	2	3	4	5
1	Kualitas Kerja					
2	Kuantitas Kerja					
3	Inisiatif					
4	Disiplin					
5	Tanggung Jawab					
6	Motivasi					
7	Kejasama					
8	Pemahaman terhadap Tugas					
9	Penyesuaian Diri					
10	Kepemimpinan*)					
11	Pemecahan Masalah*)					
12	Pengambilan Keputusan*)					
<b>Nilai Total</b>						
<b>Nilai Akhir (Nil Tot / Jumlah Aspek)</b>						

Keterangan : \*) Hanya untuk level jabatan yang memiliki bawahan (Nilai Akhir min. 3)

**III. Rekomendasi**

Dapat diperpanjang / diberhentikan Jabatannya / hubungan kerja  
 Diberhentikan mulai tanggal .....  
 Lain-lain .....

Yang Memberi Nilai	Menyetujui
Atasan Langsung	Pimpinan
Tgl. _____	Tgl. _____





# Petunjuk Pengisian Formulir

Sebelum mengisi formulir, kita harus memperhatikan petunjuk pengisian formulir agar kita tidak melakukan kesalahan dalam mengisi formulir.





# Contoh Formulir: Formulir Klub Sahabat Pena ASEAN

## KLUB SAHABAT PENA SISWA-SISWI NEGARA ASEAN

Nama lengkap :  
Tempat/tanggal lahir :  
Kebangsaan :  
Jenis kelamin :  
Kelas :  
Alamat sekarang :  
Kode pos:  
Telepon rumah :  
Sekolah :  
Alamat sekolah :  
Kode pos:  
Telepon sekolah :  
Hobi :

Tujuan menjadi anggota : .....  
.....  
.....  
.....

( ..... )  
Tanda tangan dan nama jelas

## Petunjuk:

### Petunjuk Pengisian Formulir Klub Sahabat Pena ASEAN

1. Isilah formulir menggunakan nama lengkap.
2. Isilah formulir menggunakan huruf besar.
3. Tulislah alamat rumah secara lengkap dengan mencantumkan kode pos.
4. Tulislah alamat sekolah secara lengkap dengan menggunakan kode pos.
5. Tulislah tujuan mengikuti Klub.
6. Tanda tangan disertai dengan nama lengkap.



# RANGKUMAN

## MAGNET

- Benda yang dapat menarik benda lain yg terbuat dari besi
- Sifat-sifatnya adalah memiliki dua kutub (utara dan selatan), jika didekatkan, kutub sejenis tolak menolak, kutub tidak sejenis tarik menarik
- Magnet dapat dibuat dengan cara digosok, dialiri arus listrik, dan induksi

## FORMULIR

- Lembar isian yang berisi beberapa pertanyaan dan harus diisi
- Contohnya adalah formulir pendaftaran, daftar Riwayat hidup, formulir penilaian, formulir pengiriman uang, dll
- Dalam mengisi formulir, kita harus memperhatikan petunjuk pengisian agar tidak melakukan kesalahan dalam mengisi formulir



**TERIMA KASIH**





# Daftar Pustaka

Anggari, Angi St, dkk. 2018. *Wirausaha Buku Tematik Terpadu Kurikulum 2013 Tema 5*. Jakarta: Kementerian Pendidikan dan Kebudayaan.

Anggari, Angi St, dkk. 2018. *Wirausaha Buku Tematik Terpadu Kurikulum 2013 Tema 5 Buku Guru SD/MI Kelas VI*. Jakarta: Kementerian Pendidikan dan Kebudayaan.