



## IDENTITAS SEKOLAH

**SEKOLAH**  
SMK PGRI 1 SURAKARTA

**KELAS/SEMESTER**  
XI/GASAL

**TAHUN AIARAN**  
2021/2022

**MATERI**  
MASTERCAM BUBUT  
BOLA

**ALOKASI WAKTU**  
6 JP @45 MENIT  
1 PERTEMUAN

## PENILAIAN



### SIKAP

1. Bersyukur atas kenikmatan di sekeliling kita dan diberikan kesehatan.
2. Berkomunikasi Bekerjasama di lingkungan virtual.
3. Bertanggung jawab dengan ttugas yang diberikan.
4. Disiplin waktu pengerjaan.



### PENGETAHUAN

Mengidentifikasi penggunaan toolpath facing rouging finishing



### KETRAMPILAN

Mensetting parameter dan menggambar jobsheet dan penggunaan toolpath dengan benar

# RENCANA PELAKSANAAN PEMBELAJARAN

## MATA PELAJARAN CNC/CAM

### TUJUAN PEMBELAJARAN

Melalui pembelajaran Project Based Learning siswa dapat :

1. Membaca jobsheet dengan benar
2. Menggunakan Created LINE dengan benar
3. Menggunakan Toolpath Facing, Roughing, finishing dengan benar
4. Mendemonstrasikan pemakanan dan membuat G-code dengan verivy selected operation.

### KEGIATAN PEMBELAJARAN

#### A. PENDAHULUAN

Guru melakukan kegiatan pembelajaran dengan pendekatan pembelajaran Saintifik dan model pembelajaran yang sesuai dalam setiap KD agar tujuan pembelajaran yang diharapkan dapat dicapai.

#### B. KEGIATAN INTI

##### PERTEMUAN 1

1. Membaca jobsheet yang akan dikerjakan
2. Mengamati langkah yang digunakan pada pengerjaan job pada link yang Telah disediakan.
3. Mengamati langkah-langkah setting parameter
4. Mengamati langkah-langkah operating manager
5. Mengamati langkah-langkah post operation.
6. Membuka mastercam
7. Menggunakan menu-menu mastercam
8. Menggunakan menu-menu toolpaths
9. Mendemontsrasikan dengan menggunakan menu verivy selected operation.
10. Mengkonversi pemrograman mastercam menjadi program G-Code
11. Menyimpan file G-code.
12. Menyimpan file mastercam
13. Mengirim file pada google drive
14. Mengirim file NC mastercam.

### KEGIATAN PENUTUP

1. Merefleksikan pencapaian pembelajaran.
2. Menyimpulkan kegiatan pembelajaran.
3. memberikan umpan balik melalui chat diskusi dan penugasan
4. Menginformasikan kegiatan pembelajaran yang akan dilakukan pada pertemuan berikutnya.

Surakarta, Juni 2021

Mengetahui  
Kepala SMK PGRI 1 Surakarta

Surakarta, Juli 2020  
Guru Mata Pelajaran

**SUMARNO, S.Pd., M.Pd**

**ACHMADI, S.Pd.**



## IDENTITAS SEKOLAH

**SEKOLAH**  
SMK PGRI 1 SURAKARTA

## KELAS/SEMESTER

2021/2022

**TAHUN AJARAN**  
2020/2021

**MATERI**  
MASTERCAM BUBUT

**BOLA**  
**ALOKASI WAKTU**

6 JP @45 MENIT  
1 PERTEMUAN



**LINK MEDIA PEMBELAJARAN**  
<https://youtu.be/FI0VwrD40>

94



**LINK SUMBER BELAJAR**  
<https://sites.google.com/view/mastercambubutkelasxii/job-sheet-4>

# LAMPIRAN

## RENCANA PELAKSANAAN PEMBELAJARAN

### MATA PELAJARAN CNC/CAM

#### GAMBAR KERJA

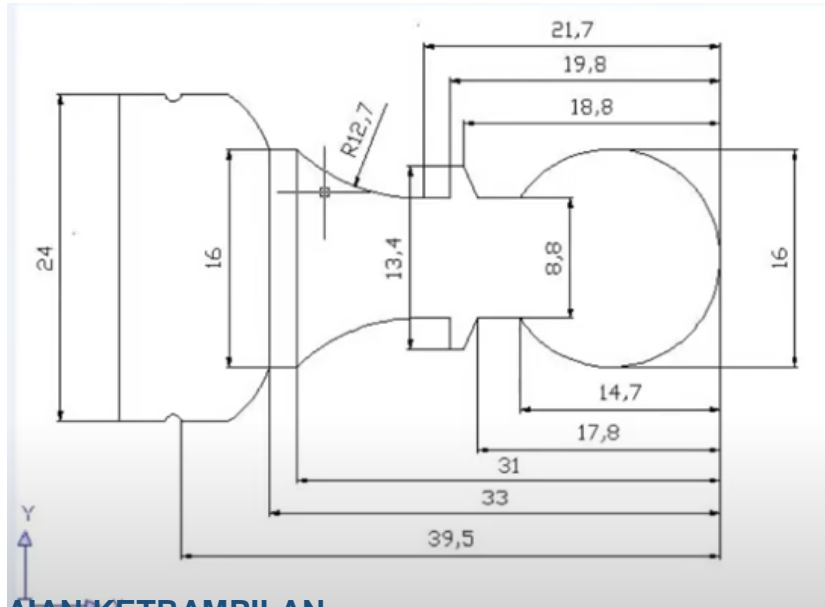

#### PENILAIAN KETRAMPILAN

No.	Evaluasi	Rentang Skor	Skor
1.	Membaca gambar benda kerja	1-20	
2.	Menggunakan menu line	1-20	
3.	Mensetting parameter	1-20	
4.	Menggunakan toolpath	1-20	
5.	Verify selected operations	1-20	
Jumlah			

#### PENILAIAN SIKAP

No.	Evaluasi	Rentang Skor	Skor
1.	Tanggung Jawab	1-20	
2.	Kreatif	1-20	
3.	Tepat Waktu	1-20	
4.	Kooperatif	1-20	
5.	Dapat komunikasi dengan yang lain	1-20	
Jumlah			

Keterangan :

Kurang : 1-5  
cukup : 6 – 10  
Baik : 11 – 15  
Sangat baik : 16 - 20