

RENCANA PELAKSANAAN PEMBELAJARAN (RPP)

Satuan Pendidikan : SMP Negeri 4 Prabumulih
Kelas/Semester : VII/1
Tema : Klasifikasi Materi dan Perubahannya
Sub Tema : Unsur, Senyawa dan Campuran
Pembelajaran Ke : 2
Alokasi Waktu : 10 Menit

A. TUJUAN PEMBELAJARAN

Melalui Model Pembelajaran discovery learning ,Peserta didik pada akhir proses pembelajaran diharapkan mampu :

1. Menganalisis perbedaan unsur, senyawa dan campuran dengan tepat
2. Mengidentifikasi perbedaan Campuran Homogen dan Heterogen

B. KEGIATAN PEMBELAJARAN

No	Uraian	Waktu
1	Pendahuluan - Salam dan berdoa - Guru mengecek kehadiran peserta didik - Menyampaikan judul dan tujuan pembelajaran Apersepsi - Menanyakan materi sebelumnya dan mengaitkannya dengan materi berikutnya Motivasi Memotivasi peserta didik untuk memusatkan perhatian pada topik unsur, senyawa dan campuran dengan cara menayangkan slide contoh unsur, senyawa dan campuran pada kehidupan sehari-hari.	2
2	Kegiatan Inti - Guru membentuk beberapa kelompok peserta didik untuk melaksanakan praktik, mendiskusikan dan mempersentasikan hasil dari kerja kelompok peserta didik tentang unsur, senyawa dan campuran - Guru membimbing peserta didik mengerjakan praktek tentang unsur, senyawa dan campuran sesuai dengan LKPD yang telah dibagikan. - Peserta didik mempresentasikan hasil kerja kelompoknya, dibimbing oleh guru.	6
3	Penutup - Menyimpulkan hasil kegiatan pembelajaran - Melakukan refleksi - Guru melaksanakan post tes - Guru menyampaikan materi yang akan dibahas pada pertemuan berikutnya - Mengakhiri pelajaran dengan berdoa	2

C. PENILAIAN PEMBELAJARAN

Teknik Penilaian

- a. Penilaian kompetensi pengetahuan : Tertulis
- b. Penilaian kompetensi keterampilan : Tes Unjuk Kerja (terlampir)
- c. Penilaian Sikap : Pengamatan dengan instrumen (terlampir)

Prabumulih, 6 juni 2022

Mengetahui
Kepala SMP N 4 Prabumulih

Guru Mata Pelajaran IPA

Drs. Asrowi, M.Si
NIP.196405011997031003

Tati Sumira, S.Pd.M.Pd
NIP.198004122007012007

Lampiran 1.

PENILAIAN PEMBELAJARAN

KD	Jenis Penilaian	Indikator	Teknik Penilaian	Bentuk Instrumen
2.2	Penilaian Sikap	Menunjukkan perilaku teliti, bertanggung jawab, kritis, kerjasama dan pemberani dalam aktivitas sehari-hari.	Pengamatan sikap	Lembar pengamatan Sikap
3.3	Penilaian Pengetahuan	Menganalisis unsur, senyawa, dan campuran	Tes tertulis	Lembar Tes Tertulis
3.4	Penilaian Keterampilan	Mengidentifikasi perbedaan unsur, senyawa dan	Tes Unjuk Kerja	Lembar Kerja Peserta Didik

1. Lembar Pengamatan Sikap Peserta Didik

No	Nama Peserta Didik	Sikap				
		Teliti	Tanggung Jawab	Kerjasama	Kritis	Percaya Diri
1	Nadella.A					
2	Salwa Mutia					
3	Adli					
4	Alberto					
	Dst					
Skor Maksimum		20				

Rubrik penilaian sikap peserta didik:

Skor	Deskripsi
1	Kurang
2	Cukup
3	Baik
4	Sangat baik

$$Nilai = \frac{\text{Skor yang diperoleh}}{\text{skor maksimum}} \times 100$$

Lembar Tes Tertulis

1. Kelompokkan zat-zat berikut ke dalam unsur, senyawa, campuran homogen dan campuran heterogen dengan menggunakan tanda ceklist (√)!

No	Jenis Zat	Unsur	Senyawa	Campuran Homogen	Campuran Heterogen
1					
2					
3					
4					
5					
6					
7					
8					
9					
					

2. Udara yang dihirup dalam pernapasan jika dilihat dari molekul penyusunnya merupakan ...
- a. Campuran
b. Atom
c. Unsur
d. Senyawa
3. Nanda membuat minuman dengan memasukkan teh celup ke dalam air panas, membuang kantong tehnya kemudian menambahkan gula dan mengaduknya. Minuman yang dihasilkan dapat dikategorikan sebagai...
- a. Campuran heterogen
b. Senyawa
c. Larutan
d. Molekul

4. Perhatikan gambar di bawah ini!

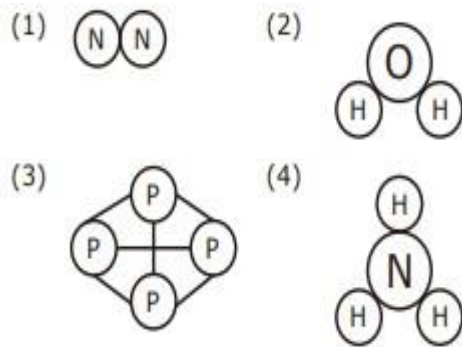

Dari gambar diatas manakah yang termasuk unsur dan senyawa dan zat apa saja penyusun unsur dan senyawa dari gambar diatas

Penskoran

$$\text{Nilai} = \frac{\text{Skor yang diperoleh}}{\text{skor maksimum}} \times 100$$

Lembar Penilaian Unjuk Kerja

No	Aspek Penilaian	Skor			
		1	2	3	4
1	Penggunaan alat				
2	Pengamatan				
3	Pembahasan				
4	Kesimpulan				
Skor maksimal		16			

Rubrik Penilaian Unjuk Kerja

No	Aspek Penilaian	Skor	Deskripsi
1	Penggunaan alat	1	Peserta didik tidak mampu menggunakan alat percobaan sama sekali meski telah dibantu guru
		2	Peserta didik mampu menggunakan alat percobaan dengan benar melalui bantuan guru
		3	Peserta didik mampu menggunakan alat percobaan dengan benar melalui instruksi guru
		4	Peserta didik mampu menggunakan alat percobaan dengan mandiri dan benar
2	Pengamatan	1	Peserta didik tidak melakukan pengamatan dengan teliti dan rinci

		2	Peserta didik melakukan pengamatan cukup teliti tetapi tidak rinci
		3	Peserta didik melakukan pengamatan dengan teliti dan rinci
		4	Peserta didik melakukan pengamatan dengan sangat teliti dan rinci
3	Pembahasan	1	Peserta didik tidak mendeskripsikan pembahasan dengan tepat dan rinci
		2	Peserta didik mendeskripsikan pembahasan dengan tepat tetapi tidak rinci
		3	Peserta didik mendeskripsikan pembahasan dengan tepat dan rinci
		4	Peserta didik mendeskripsikan pembahasan dengan sangat tepat dan rinci
4	Kesimpulan	1	Peserta didik tidak mampu menyimpulkan hasil percobaan
		2	Peserta didik cukup mampu menyimpulkan hasil percobaan
		3	Peserta didik mampu menyimpulkan hasil percobaan dengan tepat
		4	Peserta didik mampu menyimpulkan hasil percobaan dengan sangat tepat

$$\text{Nilai} = \frac{\text{Skor yang diperoleh}}{\text{skor maksimum}} \times 100$$

**LEMBAR KERJA PESERTA DIDIK
KLASIFIKASI MATERI DAN PERUBAHANNYA
(UNSUR, SENYAWA DAN CAMPURAN)**



KELOMPOK :

NAMA ANGGOTA KELOMPOK

- 1.
- 2.
- 3.
- 4.

KOMPETENSI DASAR

3.3. Memahami konsep campuran dan zat tunggal (unsur dan senyawa), sifat fisika dan kimia, perubahan fisika dan kimia dalam kehidupan sehari-hari

INDIKATOR

3.3.1. . Menganalisis perbedaan unsur, senyawa dan campuran dengan tepat

3.3.2. Mengidentifikasi perbedaan Campuran Homogen dan Heterogen

TUJUAN PEMBELAJARAN

1. Peserta didik mampu menganalisis perbedaan unsur, senyawa dan campuran
2. Peserta didik mampu mengidentifikasi perbedaan Campuran Homogen dan Heterogen

NAH SEKARANG AYO KITA LAKUKAN PENGAMATAN DAN PERCOBAAN BERIKUT!

A. Judul Percobaan : Perbedaan Unsur, Senyawa dan campuran

B. Tujuan Percobaan:

1. Peserta didik mampu menganalisis perbedaan unsur, senyawa dan campuran
2. Peserta didik mampu mengidentifikasi perbedaan Campuran Homogen dan Heterogen

C. . Alat dan bahan Percobaan:

- Garam
- Serbuk Besi
- Air
- Sabun
- Soda kue
- Pasir
- Beaker glass
- Pengaduk kaca
- Magnet batang

d. Langkah-langkah Percobaan:

PERCOBAAN I

- 1) mengambil dua sendok garam dan meletakkannya ke dalam cawan kaca serta mengamati penampakkannya
- 2) mengambil dua sendok serbuk besi dan meletakkannya ke dalam cawan kaca serta mengamati penampakkannya
- 3) Mengamati penampakan soda kue
- 4) Mengamati penampakan sabun Mandi
- 5) Mencatat hasil pengamatan pada tabel pengamatan

PERCOBAAN II

- 1) mengambil dua sendok garam dan memasukkan ke dalam beaker glass yang berisi air, mengaduknya sampai larut dan mengamati penampakkannya.

Perhatikan gambar



- 2) mengambil satu sendok garam dan mencampurkan dengan satu sendok serbuk besi, mengaduknya dan mengamati penampakkannya, Perhatikan gambar



- 3) Mendekatkan magnet batang pada campuran garam dan serbuk besi kemudian mengamati apa yang terjadi.



- 4) mengambil dua sendok pasir dan memasukkan ke dalam beaker glass yang berisi air, mengaduknya dan mengamati penampakkannya. Perhatikan gambar



- 5) Mencatat hasil pengamatan pada tabel pengamatan

Pertanyaan!

1. Catatlah hasil pengamatanmu pada table berikut. Berilah tanda \checkmark pada jawaban yang paling benar.

No	Jenis Zat	Unsur	Senyawa	Campuran Homogen	Campuran Heterogen
1					
2					
3					
4					
5					
6					
7					
8					
9					
					

2. Pada percobaan 2 nomor 1, Dapatkah kamu membedakan air dan garam dalam larutan garam tersebut? Diskusikan bersama kelompokmu dan jelaskan hasil pengamatanmu!
3. Pada percobaan 2 nomor 4, Dapatkah kamu membedakan air dan pasir dalam tersebut? Diskusikan bersama kelompokmu dan jelaskan hasil pengamatanmu!
4. Pada percobaan 2 nomor 4, Dapatkah kamu membedakan air dan pasir dalam tersebut? Diskusikan bersama kelompokmu dan jelaskan hasil pengamatanmu!
5. Pada percobaan 3 nomor 2 dan 4 dapatkah kamu membedakan antara garam dan serbuk besi dalam campuran tersebut? Diskusikan bersama kelompokmu dan jelaskan hasil pengamatanmu!
6. Kesimpulan
Buatlah kesimpulan terkait unsur, senyawa dan campuran dari hasil hasil pengamatanmu!!!

