

## RENCANA PELAKSANAAN PEMBELAJARAN

(RPP)

Sekolah : SMP NEGERI 1 MARGA TIGA  
Mata Pelajaran : IPA  
Kelas/Semester : IX/Dua  
Materi Pokok : Cara Membuat magnet  
Alokasi Waktu : 2 x 40 Menit

### A. Tujuan Pembelajaran

- 6.1.1 Menjelaskan pengertian magnet
- 6.1.2 Menjelaskan tiga cara membuat magnet
- 6.1.3 Menganalisis terbentuknya kutub magnet batang yang dipotong menjadi dua bagian

### B. Media Pembelajaran, Alat/Bahan & Sumber Belajar

Media : lembar kerja siswa  
Alat/Bahan : laptop/infokus  
Sumber Belajar : Buku IPA ,Kemendikbud

### C. Langkah-langkah Pembelajaran

<b>Kegiatan Pendahuluan</b>	
Guru memberi salam kepada siswa, memeriksa kehadiran siswa dan menyampaikan tujuan materi yang akan dipelajari	
<b>Kegiatan Inti</b>	
<b>Kegiatan Literasi</b>	Peserta didik diberi motivasi dan panduan untuk melihat, mengamati, membaca dan menuliskannya kembali. Mereka diberi tayangan dan bahan bacaan terkait materi Cara membuat magnet
<b>Critical Thinking</b>	Guru memberikan kesempatan untuk mengidentifikasi sebanyak mungkin hal yang belum dipahami, dimulai dari pertanyaan faktual sampai ke pertanyaan yang bersifat hipotetik. Pertanyaan ini harus tetap berkaitan dengan materi Cara membuat magnet
<b>Collaboration</b>	Peserta didik dibentuk dalam beberapa kelompok untuk mendiskusikan, mengumpulkan informasi, mempresentasikan ulang, dan saling bertukar informasi mengenai Cara membuat magnet
<b>Communication</b>	Peserta didik mempresentasikan hasil kerja kelompok atau individu secara klasikal, mengemukakan pendapat atas presentasi yang dilakukan kemudian ditanggapi kembali oleh kelompok atau individu yang mempresentasikan
<b>Creativity</b>	Guru dan peserta didik membuat kesimpulan tentang hal-hal yang telah dipelajari terkait Cara membuat magnet. Peserta didik kemudian diberi kesempatan untuk menanyakan kembali hal-hal yang belum dipahami

<b>Kegiatan Penutup</b>
Guru mengevaluasi kerja peserta didik, menyimpulkan materi yang sudah disampaikan dan menyampaikan materi pertemuan berikutnya.

Kegiatan Penutup

Guru mengevaluasi kerja peserta didik, menyimpulkan materi yang sudah disampaikan dan menyampaikan materi pertemuan berikutnya.

D. Penilaian Hasil Pembelajaran

Penilaian Pengetahuan berupa tes tertulis pilihan ganda

Penilaian Keterampilan berupa penilaian unjuk kerja, penilaian proyek, penilaian produk dan penilaian portofolio

Mengetahui,  
Kepala Sekolah

Margatiga, 04 Januari 2021  
Guru Mata Pelajaran

Dra. SRI YATININGSIH  
NIP. 19660128 200007 2 001

I WAYAN SUPARTA  
NIP 19710515 199802 1 002



Lampiran : Penilaian

1. Perhatikan pernyataan berikut ini :

- (1) Memiliki dua kutub yaitu kutub utara dan selatan
  - (2) Kutub senama saling tarik menarik
  - (3) Kutub yang senama akan tolak menolak
  - (4) Gaya terbesar magnet berada pada kutub kutubnya
  - (5) Gaya terbesar magnet berada pada tengah tengahnya
- Pernyataan yang benar mengenai sifat-sifat magnet adalah

- a. (1), (2) dan (3)
- b. (1), (3) dan (5)
- c. (1), (3) dan (4)
- d. (2), (4) dan (5)

Jawaban : c

2. Cara pembuatan magnet dengan cara digosok yang benar adalah . . . .

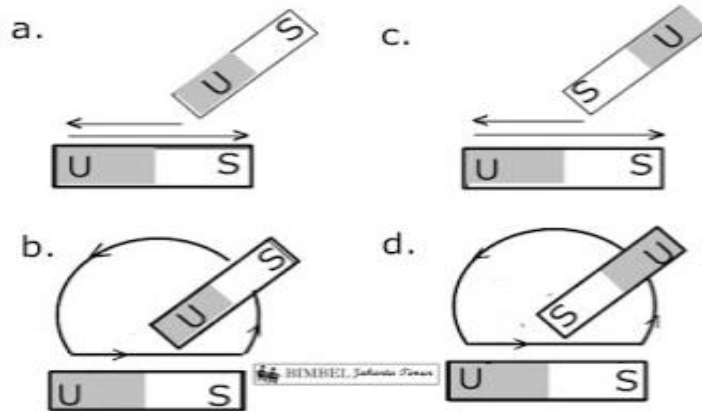

Jawaban : b

3. Hasil magnet yang dibuat dengan cara elektromagnetik yang benar adalah . . . .

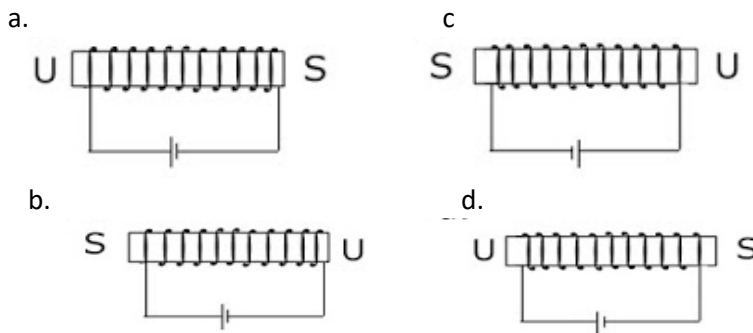

Jawaban : a

4. Logam AB dan logam CD didekatkan pada sebuah magnet seperti gambar berikut :

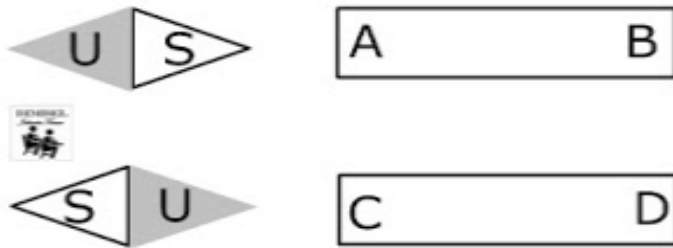

Kutub magnet yang benar adalah . . . . .

- a. A dan B utara, C dan D selatan
- b. A dan C utara, B dan D selatan
- c. A dan D selatan, B dan C utara
- d. A dan D utara, B dan C selatan

Jawaban : d

5. Perhatikan gambar berikut ini :

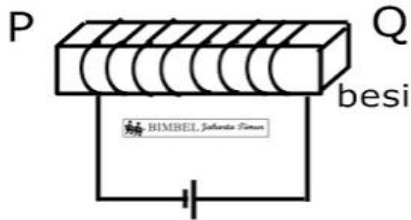

Data yang benar tentang percobaan di atas adalah . . . . .

	Kutub		Sifat kemagnetan
	P	Q	
a	U	S	tetap
b	S	U	tetap
c	U	S	sementara
d	S	U	sementara

Jawaban : d

6. Perhatikan pernyataan-pernyataan berikut

- (1) Mudah dibuat magnet
- (2) Sulit dibuat magnet
- (3) Sifat kemagnetannya tetap
- (4) Sifat kemagnetannya sementara

Pernyataan yang benar tentang kemagnetan adalah . . . . .

- a. Besi (1) dan (3)
- b. Besi (2) dan (4)
- c. Baja (2) dan (3)
- d. Baja (1) dan (4)

Jawaban : c

7. Perhatikan garis gaya magnet yang benar adalah . . .

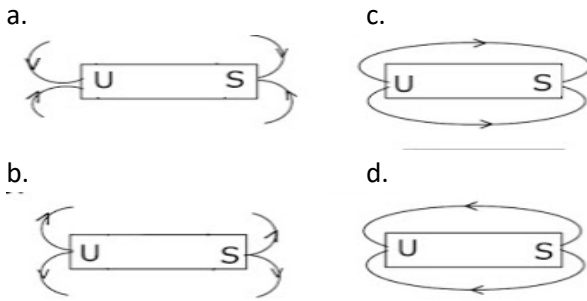

Jawaban : c

8. Perhatikan gambar!

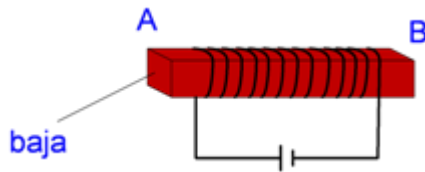

AB menjadi magnet dengan data sesuai dengan...

	A	B	Sifat Kemagnetan AB
A.	Utara	Selatan	Sementara
B.	Utara	Selatan	Tetap
C.	Selatan	Utara	Tetap
D.	Selatan	Utara	Sementara

- a. tabel A
- b. tabel B
- c. tabel C
- d. tabel D

Jawaban : c

9. Perhatikan gambar!

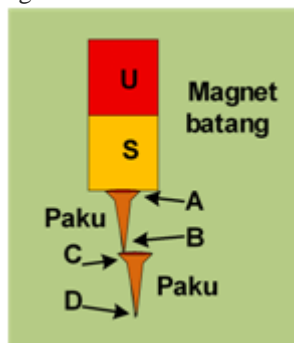

Kedua paku ini menjadi batang magnet setelah didekatkan dengan magnet, maka kutub-kutub paku AB dan paku CD adalah....

- a. A = Selatan, B = Utara, C = Selatan, D = Utara
- b. A = Utara, B = Selatan, C = Utara, D = Selatan
- c. A = Selatan, B = Utara, C = Utara, D = Selatan
- d. A = Utara, B = Selatan, C = Selatan, D = Utara

Jawaban : b

10. Batang besi akan dibuat menjadi magnet dengan cara seperti gambar dibawah ini.

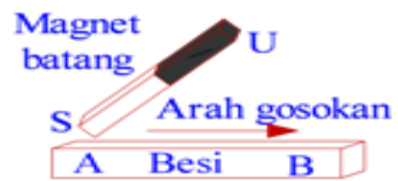

Kutub-kutub magnet yang terjadi pada batang besi adalah....

- a. A = kutub Utara, B = kutub Utara
- b. A = kutub Selatan, B = kutub Selatan
- c. A = kutub Utara, B = kutub Selatan
- d. A = kutub Selatan, B = kutub Utara

Jawaban : d